

CLMD

DAIHATSU DIESEL ENGINE

P A R T S L I S T

Q7LT319190FZ

DAIHATSU DAIHATSU DIESEL MFG. CO.,LTD.

CONTENTS

| | | |
|--------|------------------------------------|----------|
| Fig. 1 | OUT LINE | 1 |
| 2 | TRANSVERSE SECTION | 2 |
| 3 | LONGITUDINAL SECTION | 3 |
| 4 | OUTWARD VIEW | 4 |
| 5 | SHORT BLOCK ASSY | 5 |
| 6 | CYLINDER HEAD | 7 |
| 7 | CYLINDER BLOCK & OIL PAN | 9 |
| 8 | TIMING BELT COVER | 11 |
| 9 | CRANKSHAFT & PISTON | 13 |
| 10 | CAMSHAFT & VALVE | 15 |
| 11 | TIMING BELT | 17 |
| 12 | BALANCE SHAFT & GEAR | 19 |
| 13 | OIL PUMP | 21 |
| 14 | OIL FILTER | 23 |
| 15 | OIL COOLER | 25 |
| 16 | WATER PUMP | 27 |
| 17 | MANIFOLD & WATER OUTLET | 29 |
| 18 | GLOW PLUG | 31 |
| 19 | ALTERNATOR & BRACKET | 33 |
| 20 | STARTER | 35 |
| 21 | INJECTION NOZZLE | 37 |
| 22 | INJECTION PUMP ASSY | 39 |
| 23 | INJECTION PUMP BODY | 41 |
| 24 | FUEL FILTER | 43 |
| 25 | SV PUMP & BRACKET | 45 |
| 26 | FV COOLER | 47 |
| 27 | INVERSION DEVICE | 49 |
| 28 | CONTROL BOX & CABLE | 51(A)(B) |
| 29 | GAUGE PANEL & WIRING HARNESS | 53 |

FIG. 6 CYLINDER HEAD

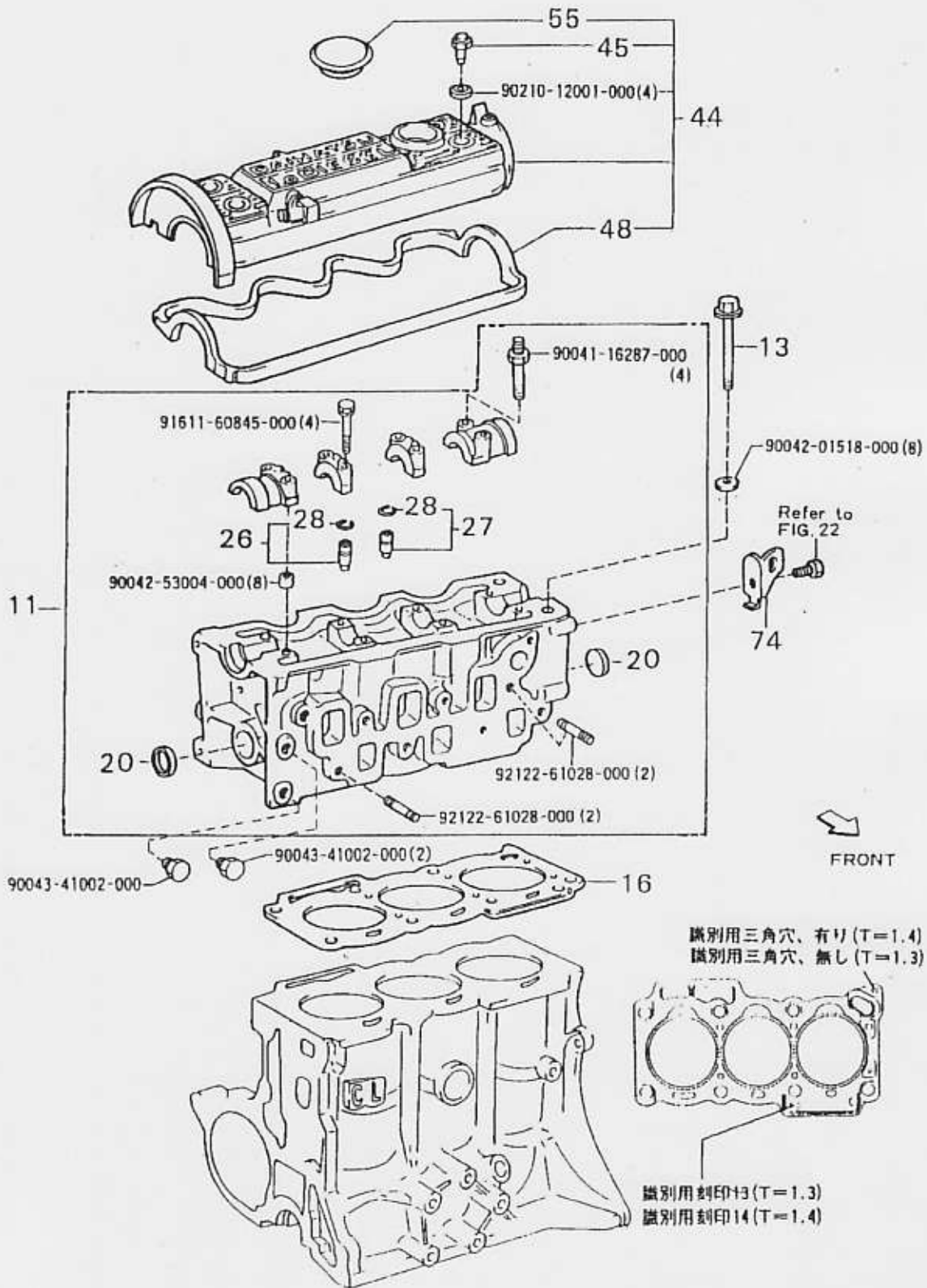

Q7LT319190F(.9)

Fig. 6 シリンダ ヘッド
CYLINDER HEAD

| 番号 KEY NO. | 部品名称 NAME OF PART | 部品番号 PART NUMBER | 個数 QTY | |
|---------------|---|---------------------|-----------|--------------------------|
| 11 | ヘッド サブASSY, シリンダ HEAD SUB-ASSY, CYLINDER | 11101-87722 | 1 | |
| 13 | ボルト(シリンダ ヘッド セット) BOLT (FOR CYLINDER HEAD SET) | 90048-01025 | 8 | |
| 16 | ガスケット, シリンダ ヘッド GASKET, CYLINDER HEAD | 11115-87727 | 1 | T=1.3mm |
| | | 11115-87728 | 1 | T=1.4mm |
| 20 | プラグ, タイト, NO.1 PLUG, TIGHT, NO.1 | 96411-13500 | 2 | |
| 26 | ブッシュ, バルブ ガイド インテーク BUSH, VALVE GUIDE INTAKE | 11124-87702 | 3 | O/S 0.03mm REPAIR STD |
| 27 | ブッシュ, バルブ ガイド エキゾースト BUSH, VALVE GUIDE EXHAUST | 11124-87702 | 3 | O/S 0.03mm REPAIR STD |
| 28 | リング, シャフト スナップ (バルブ ガイド ブッシュ) RING, SHAFT SNAP (FOR VALVE GUIDE BUSH) | 90045-20089 | 6 | |
| 44 | カバー サブASSY, シリンダ ヘッド COVER SUB-ASSY, CYLINDER HEAD | 11201-87792 | 1 | |
| 45 | ナット, キャップ (シリンダ ヘッド カバー) NUT, CAP (FOR CYLINDER HEAD COVER) | 11295-87705 | 4 | |
| 48 | ガスケット, シリンダ ヘッド カバー GASKET, CYLINDER HEAD COVER | 11213-87707 | 1 | |
| 55 | キャップ サブASSY, オイルフィルタ CAP SUB-ASSY, OIL FILTER | 12181-87102 | 1 | |
| 74 | ハンガー, エンジン HANGER, ENGINE | 12281-87709 | 1 | |